

DE SCHILDER GUSTAVE WAS  
ZIJN GEHEUGEN KWIJT

CINEY

GUSTAVE LE PEINTRE A  
PERDU LA MÉMOIRE

3€



NEUWE  
AVONTUREN  
VAN OLIBRIUS

DE NOUVELLES  
AVENTURES  
D'OLIBRIUS



  
Vallées  
des  
Saveurs

[WWW.VALLEESDESSAVEURS.BE](http://WWW.VALLEESDESSAVEURS.BE)

FR

“ Bonjour, je m'appelle Olibrius.

On raconte que, lors d'une des restaurations du kiosque, Gustave le peintre a effacé les 16 noms des compositeurs et musiciens célèbres inscrits sur les plaques et ce, sans les noter !

Lorsqu'il a dû les réécrire, il en a oublié un et pour combler ce vide, il a inscrit le nom d'un compositeur et musicien cinacien.

Vu mon grand âge, je ne me souviens plus de son nom !

Peux-tu m'aider à le retrouver ? ”



NL

“ Hallo, mijn naam is Olibrius.

Men vertelt dat tijdens een van de restauraties van de kiosk, de schilder Gustave de 16 namen van beroemde componisten en musici heeft overschilderd die op de plaatjes stonden, en dat zonder die namen te noteren!

Wanneer hij ze opnieuw moest aanbrenge, was hij er een vergeten en daarom schreef hij maar de naam van een componist en musicus uit Ciney. Gezien mijn gevorderde leeftijd herinner ik mij die naam niet meer!

Kan je me helpen om hem te vinden? ”

FR

## »» TA MISSION →

1. Au départ de la Place Monseu, aide-toi du plan en page 4, suis les flèches rouges et rends-toi à l'emplacement des différents numéros pour résoudre les énigmes.
2. Reporte tes réponses sur la grille en page 18 et le nom du compositeur et musicien cinacien apparaîtra.
3. Retourne Place Monseu près du Kiosque pour retrouver la plaque du cinacien parmi les autres compositeurs.

PROFITES-EN POUR OUVRIR L'OEIL ET DECOUVRIR LA VILLE !

NL

## »» JOUW OPDRACHT →

1. Vertrek op de Place Monseu, gebruik het plan op pagina 4, volg de rode pijlen en begeef je naar de plaatsen van de verschillende nummers om raadsels op te lossen.
2. Schrijf je antwoorden op het rooster op pagina 18 en de naam van de componist en musicus uit Ciney zal tevoorschijn komen.
3. Keer terug naar de Place Monseu en ga naar de Kiosk om het plaatje van de man uit Ciney te ontdekken tussen die van de overige componisten.

# Ciney





## Point de départ / Vertrekpunt:

Bureau d'accueil touristique / toeristisch  
onthaal - Place Monseu 23 - 5590 Ciney



Distance / Afstand: 1,3km



Durée / Duur: +/-1h - 1h30

- 1 Ancienne Poste (actuelle banque Belfus)
- 2 Rempart des Beguines
- 3 Ancien lieu d'enseignement
- 4 Magasin "A St-Joseph"
- 5 Rempart de la Tour
- 6 Hôtel de Ville
- 7 Monument aux morts
- 8 Collégiale



1

# RUE DU CENTRE

Ancienne Poste (actuelle banque Belfius)

Voormalig postgebouw (momenteel Belfius bank)

FR

Ce bâtiment a été construit en 1912 et a remplacé «L'Hôtel des Voyageurs».

C'est un bel édifice décoré de jolis détails «Art Nouveau».

Plus récente, devant le bâtiment se trouve une fontaine (qui n'est plus en activité) avec un muret sculpté.

Lequel de ces animaux termine le muret sculpté ?

Écris le nom en toutes lettres et recopie-le dans la grille page 18

Réponse 1

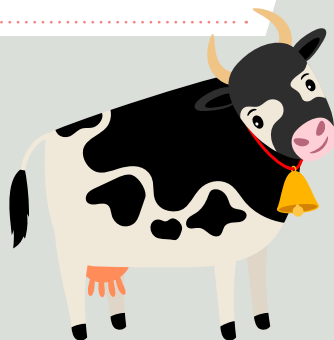

NL

Dit gebouw werd opgetrokken in 1912 en verving het 'Hôtel des Voyageurs'.

Het is een mooi gebouw met fraaie 'art nouveau' details.

Voor het gebouw bevindt zich een meer recente fontein (niet meer actief) met een beeldhouwd scheidingsmuurtje.

Welke van deze dieren ziet u op het einde van het beeldhouwd muurtje?

Schrijf de naam voluit in letters en kopieer hem in het rooster op pagina 18.

6

Antwoord 1

## LE SAIS-TU ? →

Jean d'Outremeuse (1338-1400) rapporte l'histoire rocambolesque de la guerre de la vache.

Engorant, était un paysan de Jallet qui avait volé une vache à Rigaud de Corbion. La vache fut reconnue par son propriétaire lors de la foire d'Andenne.

Rigaud de Corbion avertit son bailli\*, Jean de Halloy. Celui-ci obtint la promesse de la restitution de l'animal, moyennant l'impunité pour le voleur. Mais, manquant de parole, le bailli fit tuer le manant\* lorsqu'il arriva à Ciney. A titre de représailles, le seigneur de Goesnes organisa une expédition punitive dans la région de Ciney. Jean de Halloy lui rendit la pareille et bientôt le Condroz fut mis à feu et à sang. Durant cette guerre, qui dura 3 ans (1275 – 1278), près de 60 villages furent détruits et 15.000 personnes furent tuées. //

\*bailli = bourgmestre \*manant = paysan

L'Art Nouveau (± 1890 à 1914) s'inspire des formes naturelles : arabesques contournées d'origine végétale, fleurs stylisées, plantes, arbres, insectes ou animaux.

Cet art mélange divers matériaux comme le bois, la pierre avec des nouveaux comme l'acier, le verre, la brique industrielle...

Certains bâtiments sont également agrémentés de céramiques, émaux, vitraux...

## WIST JE DIT? →

Jean d'Outremeuse (1338-1400) schreef een verslag over de ongelofelijke geschiedenis van 'la Guerre de la Vache' (de oorlog van de koe).

Engorant was een boer uit Jallet die een koe had gestolen van Rigaud de Corbion, een burger uit Ciney. Tijdens de beurs van Andenne herkende de eigenaar zijn koe.

Rigaud de Corbion verwootigde meteen zijn baljuw\*, Jean de Halloy. Die bekwam de belofte dat de koe zou teruggegeven worden, mits de dief geen straf zou krijgen. Maar de baljuw verbrak zijn belofte en liet de boer terechtstellen toen hij in Ciney aankwam. Als represaille organiseerde de heer van Goesnes een strafexpeditie in de streek van Ciney. Maar Jean de Halloy betaalde hem met gelijke munt en weldra stond de hele Condroz in vuur en vlam. Tijdens deze oorlog die 3 jaar duurde (1275 – 1278), werden bijna 60 dorpen vernield en 15.000 mensen lieten het leven. //

\*baljuw: persoon met bestuursfunctie

L'Art Nouveau (± 1890 tot 1914) inspireerde zich op natuurlijke vormen: door planten geïnspireerde arabesken, gestileerde bloemen, planten, bomen, insecten of dieren.

Deze kunstrichtung gebruikte klassieke materialen zoals hout en steen, maar ook nieuwe materialen zoals staal, glas, industriële baksteen...

Sommige bouwen zijn ook opgesmukt met keramiek, email, gebrandschilderde ramen...



2

# REMPART DES BEGUINES →

Te voici sur la trace des anciens remparts. Prends la rue St-Nicolas.

Je bent hier op het spoor van de oude stadsmuren. Neem de rue St-Nicolas



FR

Que pouvait-on trouver à cet endroit à l'époque des remparts ? Grâce aux couleurs, décode le mot mystère.



NL

Wat kan men op deze plaats vinden in de periode van de stadsmuren? Onttrafel het mysterie dankzij de kleuren.

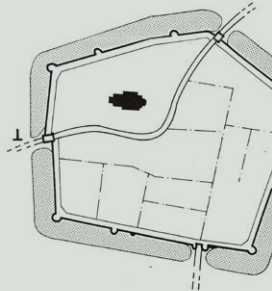

## Réponse / Antwoord 2

Décode le mot et inscris-le dans la grille en page 18

Decodeer het woord en schrijf het in het rooster op pagina 18



# RUE DU CONDROZ, 36

3.

Ce bâtiment est un ancien lieu d'enseignement pour les jeunes filles, créé par des religieuses  
 Dit gebouw is een oude onderwijsinstelling voor meisjes, opgericht door kloosterzusters

FR Comment s'appelait ce bâtiment?

Résous le rébus et garde le dernier mot.

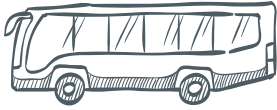
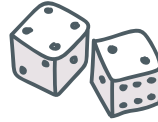

NL Hoe heette het gebouw?

Los het raadsel op en behoud het eerste woord.

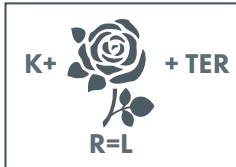

## Réponse / Antwoord 3

Écris le nom en toutes lettres et recopie le dernier mot dans la grille page 18

Schrijf de naam voluit in letters en kopieer het eerste woord in het rooster op pagina 18

4.

## MAGASIN WINKEL "A ST-JOSEPH" →

Rue du Centre, 59

### LE SAIS-TU ? →

Installé en 1890, c'est un des plus vieux commerces de Ciney. Il est géré par la même famille depuis des générations. "A St-Joseph" a toujours existé même après sa reconstruction à la suite d'un incendie en 1932. On a rebâti un seul étage en imitant les vitrines des magasins de Namur et Bruxelles. La façade est décorée de jolis motifs de style Art Déco".

### WIST JE DIT? →

Dit is een van de oudste handelszaken van Ciney, opgericht in 1890. De zaak wordt al generaties lang door dezelfde familie uitgebaat. 'A St-Joseph' heeft altijd bestaan, zelfs na de wederopbouw na de brand van 1932. Men heeft een enkele verdieping herbouwd en imiteerde de vitrines van de winkels in Namen en Brussel. De gevel vertoont mooie 'art deco' motieven.



**FR** Relie les points de 1 à 61 et découvre le motif stylisé utilisé pour décorer l'arrière plan de la statue St-Joseph.

**NL** Verbind de punten 1 tot 61 en ontdek het gestileerde woord dat gebruikt werd om de achtergrond van het beeld van St-Joseph te versieren.

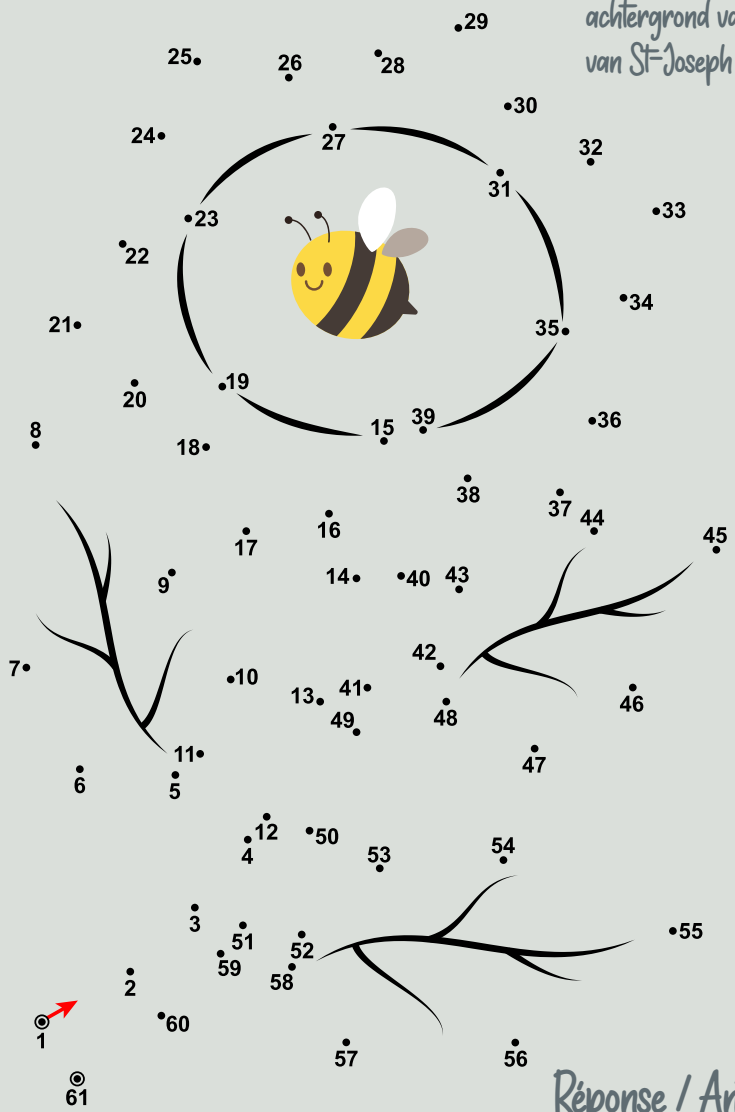

**Réponse / Antwoord 4**

Écris ce que tu vois et recopie ta réponse page 18

Schrijf op wat je ziet en kopieer je antwoord in het rooster op pagina 18



5.

# VESTIGES DES ANCIENS REMPARTS

## OVERBLIJFSELEN VAN DE OUDE STADSMUREN

Rue Rempart de la Tour

Te voici « Rue Rempart de la Tour ». A la fin du long mur en moellons de calcaire, tu peux observer une tour. A quoi servait-elle ?

Aide le Chevalier Rigaud à retrouver sa vache Marguerite de l'autre côté du labyrinthe.

Au passage, récupère les lettres qui sont sur le chemin, elles te donneront la fonction de cette tour.

FR

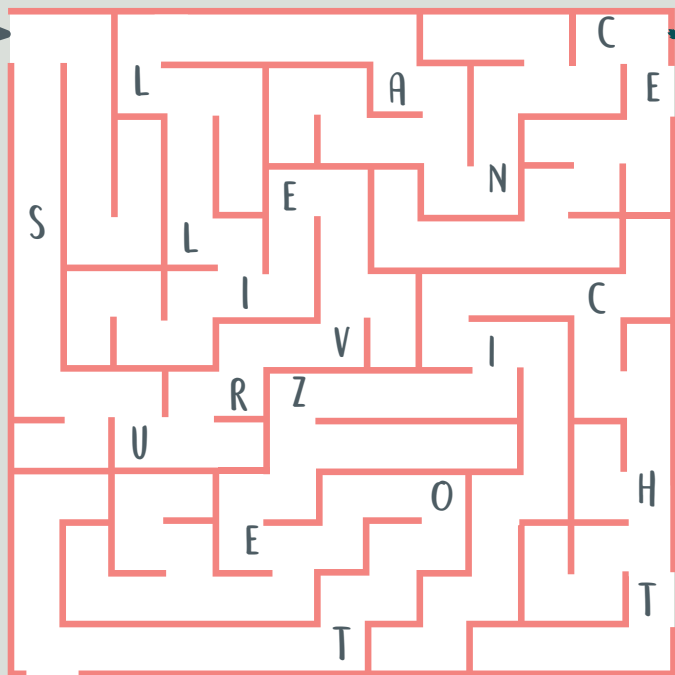

NL

Je bent nu in de Rue Rempart de la Tour. Op het einde van de lange muur in kalksteenblokken zie je een toren. Waarvoor werd die gebruikt?

Help Ridder Rigaud om zijn koe Marguerite terug te vinden aan de andere kant van het labirynth

Recupereer tijdens de passage de letters op de weg, zij geven je de functie van deze toren.

ENIGME 5 / RAADSEL 5

12

## LE SAIS-TU ? →

“ Ciney a été détruite de nombreuses fois lors des invasions barbares mais aussi lors des luttes féodales comme par exemple en 1275 lors de la "Guerre de la Vache". Ciney fait alors partie de la Principauté de Liège et le Prince Évêque décide en 1321 de construire des remparts pour protéger la Ville.

Au fil du temps, les guerres cessent et les remparts deviennent inutiles. Ils sont donc démantelés...sauf ici, où il reste un petit vestige de l'une des grandes époques de la cité. ”

## WIST JE DIT? →

“ Ciney werd talloze keren vernield tijdens de invallen van de barbaren maar ook tijdens feodale conflicten zoals tijdens de 'Oorlog van de Koe' in 1275. Ciney maakte toen deel uit van het Prinsdom Luik en de prins-bisschop besliste in 1321 om muren op trekken teneinde de stad te beschermen.

Na verloop van tijd stopten de oorlogen en de stadsmuren werden overbodig. Dus werden ze ontmanteld... behalve hier waar een klein overblijfsel te zien is van de grootse tijden van de stad. ”



Les remparts de la ville étaient défendus par les Arbalétriers.

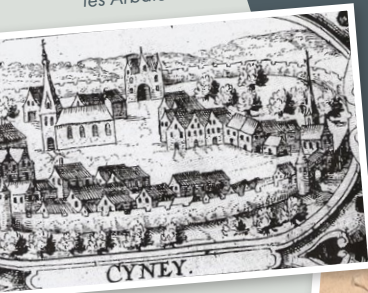

De stadsmuren werden verdedigd door kruisboogschutters.



## Réponse / Antwoord 5

Écris ta réponse et recopie-la dans la grille page 18

Schrijf je antwoord op en kopieer het in het rooster op pagina 18



FR

Sur la façade de l'Hôtel de Ville, tu peux observer le blason officiel de la Ville sculpté deux fois ! Remets les mots situés à côté du parchemin à la bonne place et découvre la légende des armoiries cinaciennes.

6.

HOTEL

Rue du Centre, 35

« Cette légende raconte qu'en ces temps-là, T parcourait et évangélisait les Ardennes. i appartenait à Cédros, roi de Tongres, qui en fit don au Prince Clément. Celui-ci y construisit un H où lui naquirent cinq fils jumeaux qu'il aimait tendrement.

En leur honneur, il décida d'appeler sa U Chynq Neys (cinq nés) qui devint Ciney par la suite. Un jour que les enfants jouaient près de la rivière hors des murs, ils se noyèrent. Le Prince, désespéré, alla trouver L' U. Il lui promit d'embrasser le M s'il pouvait rendre la vie à ses enfants. L'Évêque vint donc à Ciney et ressuscita les enfants. Ensuite, il baptisa le Prince Clément.

Pour lui montrer sa gratitude, le Prince fit transformer son château en L, qu'il dédia à R - A

C'est sous la tardive influence de cette légende que l'authentique L de la ville fut abandonné vers 1710 et remplacé par les cinq têtes symboliques d'azur à cinq têtes de jeunes hommes imberbes d'argent posées en sautoir, l'écu sommé d'une O murale à cinq créneaux. »

Évêque

couronne

bourgade

Ciney

château

Notre-Dame

Matérne

Église

blason

christianisme



## Réponse / Antwoord 6

Recopie le **9e mot** et remplace le dans la grille en page 18

Kopieer het **5e woord** en plaats het in het rooster op pagina 18

# DE VILLE → STADHUIS →

Op de gevel van het stadhuis kan je het officiële blazoen ontdekken van de stad, tweemaal bebeeldhoudt! Zet de woorden naast het perkament op de goede plaats en ontdek de legende van het wapenschild van Ciney.



« Deze legende vertelt dat in die verre tijden   T   door de Ardennen reisde om de bevolking te kerstenen.   I   hoorde toe aan Cédros, koning van Tongeren, die het schonk aan Prins Clément. Die bouwde er een   A   waar een vijfing werd geboren die hij al zijn liefde schonk.

Speciaal voor hen besliste hij om zijn   R   Chynq Neys (cinq nés, of 5 geboren) te noemen, wat later Ciney werd. Toen de kinderen op een dag buiten de muren bij de rivier gingen spelen, verdronken ze.

De met droefheid geslagen Prins ging de   C   opzoeken. Hij beloofde zich tot het   M   te bekeren als hij zijn kinderen terug tot leven zou brengen. De bisschop kwam naar Ciney en bracht de kinderen effectief weer tot leven. Daarna doopte hij Prins Clément.

Om zijn dankbaarheid te tonen, liet de Prins zijn kasteel verbouwen tot   R  , die hij wijdde aan   L     U  . Het is onder weliswaar laattijdige invloed van deze legende dat het authentieke   L   van de stad rond 1710 werd opgegeven en vervangen door vijf symbolische hoofden van baardeloze jonge mannen, gekruist geplaatst op een hemelsblauwe achtergrond en met daarboven een   O   met vijf kantelen. »



Bisschop

kroon

dorpje

Ciney

kasteel

O. L. Vrouw

Materne

kerk

blazoen

christendom



7.

# LE MONUMENT AUX MORTS →

## → HET DODENMONUMENT →

Situé en face de la Collégiale  
Rechtöver de Collegiale kerk

**FR** Sur le monument aux morts, tu peux découvrir de nombreux détails sculptés.

Quel animal peux-tu observer sur les casques ?

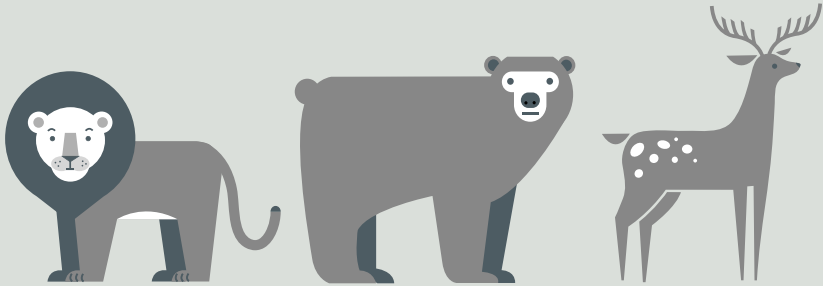

**NL** Op het Dodenmonument kan je tal van beeldhouwde details ontdekken.

Welk dier zie je op de helmen?

### Réponse / Antwoord 7

Écris le nom en toutes lettres et recopie-le dans la grille page 18

Schrijf de naam voluit in letters en kopieer hem in het rooster op pagina 18



# LA COLLEGIALE

## DE COLLEGIALE KERK

8.

ENIGME 8 / RAADSEL 8

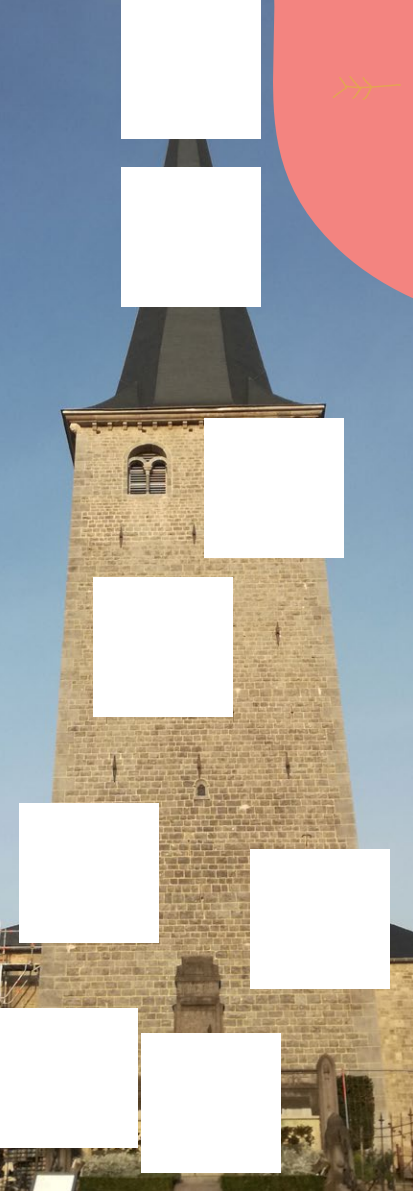

**FR** Remets les pièces du puzzle à leur place, ensuite réponds à la question ci-dessous.

À la suite de la tempête de 2010, la tour a dû être restaurée. En 2018, un élément a été ajouté, quel est-il ? (Indice, on ne le voit pas sur cette photo).

**NL** Leg de stukjes van de puzzel op hun plaats en antwoord dan op onderstaande vraag:

Ten gevolge van de storm van 2010, moest de toren gerestaureerd worden. In 2018 werd een element toegevoegd, welk element was dat? (Tip: men ziet het niet op de foto).

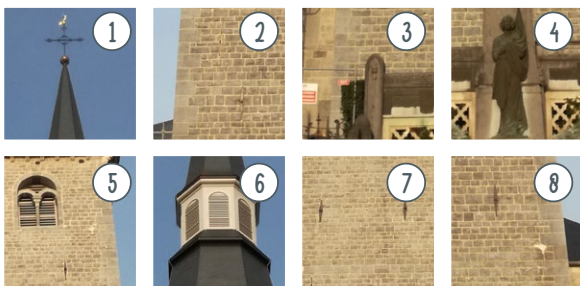

### Réponse / Antwoord 8

Écris le nom en toutes lettres et recopie-le dans la grille page 18

Schrijf de naam voluit in letters en kopieer hem in het rooster op pagina 18

# GRILLE-REPONSES →

## → ROOSTER VAN DE ANTWOORDEN →

FR

1.
2.
3.
4.
5.
6.
7.
8.

Reporte les lettres dans la bonne case de couleur et le nom du célèbre musicien cinacien apparaîtra.

NL

1.
2.
3.
4.
5.
6.
7.
8.

Plaats de letters in het goede kleurvakje en u zal de naam van de befaamde musicus uit Ciney zien verschijnen.

REPONSES / REPONSES

Solution /  
Solution



18

Envie d'en savoir plus sur ce personnage ?  
Scanne ce QR code



Wens je meer te weten over dit personage?  
Scan deze QR-code

- 1. YACHE/KOE
- 2. PRISON/GEVANGENIS
- 3. CARMELITES / KLOOSTER
- 4. FLEUR/BLOEM
- 5. SURVEILLANCE/TOEZICHT
- 6. BLASON/BISSCHOP
- 7. LION/LEEUW
- 8. HORLOGE/ KLOK



Ici, pas de kit et pas d'appli mais un carnet de jeux pour chaque balade.

Hier geen kit of app, maar een spelboekje voor elke wandeling.

★ **MIJN AVONTURENZAKBOEKJES** ★

# MES CARNETS D'AVENTURES

**Vond je dit  
avontuur leuk?**

Je kan Olibrius terugvinden in 6 andere avonturen, in Courrière, Gesves, Hamois, Havelange, Ohey en Chardeneux

**7 wandelingen van ±2 km in de vorm van een pistespel voor het hele gezin.** ideale activiteit voor gezinnen met kinderen van 5 tot 12 jaar. Het hele jaar toegankelijk in volledige autonomie.

**Tu as aimé  
cette aventure ?**

Retrouve Olibrius dans 6 autres aventures à Courrière, Gesves, Hamois, Havelange, Ohey et Chardeneux

**7 balades de ±2km sous la forme d'un jeu de piste à réaliser en famille.**

Activité idéale avec des enfants de 5 à 12 ans. Accessible toute l'année et en toute autonomie.



**3€**

**CARNETS  
EN VENTE**

**Assesse** : Office du Tourisme d'Assesse, Rue Haute 7 à Crupet

**Ciney** : Maison du Tourisme, Place Monseu 23

**Gesves** : Point info Tourisme, Chaussée de Gramptinne, 110

**Hamois** : Office du Tourisme de Hamois : Chaussée de Liège, 66

**Havelange** : Librairie Les Filles de Papier, Rue de La Station, 155/2

**ZAKBOEKJES  
TE KOOP**

**Ohey** : Administration Communale d'Ohey : Place Roi Beaudoin, 80

**Somme-Leuze** : Royal Syndicat d'Initiative de Somme-Leuze : Rue de l'Eglise, 4 à Heure

**Plus d'info / Meer info:**

[www.valleesdessaveurs.be](http://www.valleesdessaveurs.be) rubrique « en famille » / rubriek « met uw gezin »

**6** balades semées d'embûches, d'enquêtes et d'enjeux.  
spelwandelingen vol valstrikken, spuurwerk en uitdagingen!

# Mes aventures d'enchanteur

Activité idéale  
pour des familles  
avec des enfants  
à partir de 5 ans.

Ideale activiteit voor  
gezinnen met kinderen  
vanaf 5 jaar. Het  
hele jaar autonoom  
toegankelijk.



CINEY • GESVES • HAMOIS • HAVELANGE • OHEY • SOMME-LEUZE

[www.mesaventures.be](http://www.mesaventures.be)

Tu as le choix entre 6 aventures, sous la forme d'enquête ou de jeu de piste :  
Je kan kiezen tussen 6 avonturen, in de vorm van onderzoek of pistespel:

## 4 aventures se réalisent à l'aide d'un kit d'apprenti-sorcier. avonturen beleef je met een leerling-tovenaar kit.

### KIT EN VENTE / KIT TE KOOP BIJ :

Maison du Tourisme, Place Monseu 23, Ciney

Royal Syndicat d'Initiative de Somme-Leuze, Rue de L'Eglise, 4 - Heure

Office du Tourisme d'Hamois, Chaussée de Liège, 66 - Hamois

Librairie les Filles de Papier, rue de la Station, Havelange.

### PRIX / PRIJS :

CINEY **10€** /Sac-Tas

HAMOIS **9€** /Sac-Tas

MIECRET **9€** /Sac-Tas

NETTINNE **12€** /Sac-Tas

1 sac / famille · 1 tas / gezin



### CINEY

Enquête destinée  
aux plus grands !  
*Pistespel bestemd  
voor de allerkleinsten!*



### HAMOIS

Jeu de piste destiné  
aux plus petits !  
*Pistespel bestemd  
voor de allerkleinsten!*



### MIECRET

Enquête destinée  
aux plus grands !  
*Pistespel bestemd  
voor de allerkleinsten!*



### NETTINNE

Jeu de piste destiné  
aux plus petits !  
*Pistespel bestemd  
voor de allerkleinsten!*

## 2 aventures se réalisent à l'aide d'un smartphone ou d'une tablette ! avonturen beleef je met behulp van een smartphone of tablet !



### GESVES

Jeu de piste destiné  
aux plus petits !  
*Pistespel bestemd  
voor de allerkleinsten !*



### GOESNES

Enquête destinée  
aux plus grands !  
*Onderzoek bestemd voor  
grottere kinderen !*

TÉLÉCHARGE  
GRATUITEMENT  
L'APPLICATION  
"MES AVENTURES  
D'ENCHANTEUR"

TÉLÉCHARGE  
GRATUITEMENT  
L'APPLICATION  
"MES AVENTURES  
D'ENCHANTEUR"

# CARTE DES ACTIVITÉS EN FAMILLE

Saveurs  
du terroir /  
Smaken

Atelier fabrication  
de chocolat

à la chocolaterie « Sigoji »

Atelier voor de fabricatie  
van chocolade

in de chocolademakerij « Sigoji »

Balades thématiques &  
didactiques / Thematische  
& didactische wandelingen

-  **ASSESE** : Le bois didactique de Courrière /  
Didactisch bos van Courrière
-  **CINEY** : Le parc éolien de Pessoux /  
Het windmolenpark van Pessoux
-  **HAMOIS** : Espace didactique du Bois de Cheumont /  
Didactische ruimte van het bos van Cheumont
-  **HAVELANGE** : Le Sawhis - Espace nature & santé /  
Sawhis - Natuur- en gezondheidsite.
-  **OHEY** :
  - 2 modules didactiques installés le long de la balade du  
"Tilleul d'Haillot" / 2 didactische modules zijn toegankelijk  
langs de wandeling van "Tilleul d'Haillot".
  - La balade des petits ponts / De tocht van de bruggetjes
-  **GESVES** :
  - 1 table didactique d'orientation / 1 didactische oriëntatietafel
  - 2 modules didactiques / 2 didactische modules
  - Le parc éolien / het windmolen park.
-  **BONSIN** : 1 table didactique d'orientation et une longue  
vue au lieu dit "La Plaine Sapin" / 1 didactische oriëntatietafel  
en verreikijker op het hoogtepunt " La plaine Sapin".



## Mes Carnets d'Aventures / mijn avonturenzakboekjes



7 balades de  $\pm$  2km sous la forme d'un jeu de piste à réaliser en famille à Courrière (Assesse), Ciney, Gesves, Hamois, Havelange, Haillot (Ohey) et Chardeneux (Somme-Leuze).

7 wandelingen van  $\pm$  2 km in de vorm van een pistespel voor het hele gezin. In Courrière (Assesse), Ciney, Gesves, Hamois, Havelange, Haillot (Ohey) et Chardeneux (Somme-Leuze).

# KAART VAN DE ACTIVITEITEN MET DE FAMILIE



### Aires de pique-nique / De picknickplekken



14 aires de pique-nique familiales, ludiques et accessibles aux PMR

14 picknicklocaties voor gezinnen, ludiek en toegankelijk voor PBM

### Activités sportives / Sportactiviteiten

#### ✂ Mini-golf

au Domaine « Le Bochetay » et au Domaine Provincial de Chevetogne / in het Domein «Le Bochetay» en in het Provinciaal Domein van Chevetogne

#### 🏌 Golf fermier / Boerengolf à / in Moressée

#### ♨ Piscine couverte / Overdekte zwembad de / van Ciney

#### 📍 Land"Ventures à / in Mozet

## Somme-Leuze

### Attractions & Musées / Attracties & Musea

#### 👨‍👩‍👧 Domaine Provincial de Chevetogne / Provinciaal Domein van Chevetogne

#### 🚂 Le Chemin de Fer du Bocq

#### 🕒 Les Grottes de Goyet / De Grotten van Goyet

#### M Le Musée Monopoli / Het Museum Monopoli à / in Barys

#### M Le MHiN & Le NEM au Domaine Provincial de Chevetogne / Provinciaal Domein van Chevetogne

#### 🏠 La ferme pédagogique du bois du Bocq / De pedagogische boerderij van de bois du Bocq à / in Schaltin

## Mes aventures d'enchanteur

6 balades-jeu à Ciney, Gesves, Hamois, Miécrot (Havelange), Goesnes (Ohey) et Nettinne (Somme-Leuze)

6 avonturen/speltochten in Ciney, Gesves, Hamois, Miécrot (Havelange) Goesnes (Ohey), Nettinne (Somme-Leuze)



# → LABEL → FAMILLE BIENVENUE (GEZINNEN WELKOM)

NOUVEAU  
UNIQUE EN  
WALLONIE  
NIEUW  
UNIEK IN  
WALLONIË

Un nouveau LABEL  
pour des vacances  
en famille réussies!  
UNIQUE EN WALLONIE!



Famille Bienvenue

Een nieuw LABEL  
voor geslaagde  
gezinsvakanties!  
UNIEK IN WALLONIË!



Les Ambassadeurs labellisés «**Famille Bienvenue**» s'engagent auprès des familles et des enfants à tout faire pour leur assurer un accueil chaleureux et personnalisé !

- Des activités et des services bien pensés et adaptés à l'âge des enfants,
- Des lieux sécurisés,
- Des tarifs abordables,
- Des lieux accessibles en poussette,
- Des équipements accommodants fournis gratuitement pour simplifier la vie des parents ...
- Et bien plus encore !

Vous reconnaîtrez les établissements «**Famille Bienvenue**» par une plaquette avec le logo apposée à l'entrée de l'établissement.

Choisir un établissement  
«Famille Bienvenue»,  
c'est la garantie de  
profiter d'un agréable  
moment en famille !

De Ambassadeurs met het label «**Famille Bienvenue**» engageren zich tegenover gezinnen met kinderen voor een warm en gepersonaliseerd onthaal!

- Goed uitgedachte activiteiten en diensten die aangepast zijn aan de leeftijd van de kinderen,
- Beveiligde plaatsen,
- Redelijke prijzen,
- Plaatsen die toegankelijk zijn met een kinderwagen,
- Aangepaste en gratis voorzieningen om het leven van de ouders gemakkelijker te maken...
- En nog veel meer!

U herkent de «**Famille Bienvenue**» etablissementen door een bord met hun logo aan de ingang van het etablissement.

Kiezen voor een «Famille Bienvenue» etablissement, dat biedt de garantie dat u zult kunnen genieten van een aangenaam moment met uw gezin!

+32(0)86/40.19.22

[www.valleesdessaveurs.be](http://www.valleesdessaveurs.be)



# JEU DE LA VACHE



# HET KOEIENBORD

Tu connais le jeu de l'oie ?

Ici, c'est encore vachement mieux !

- À chaque tour, un joueur lance le dé et avance son pion d'autant de cases que le dé indique.
- Deux pions ne peuvent occuper la même case. Si on tombe sur une case déjà occupée, on retourne à la case d'où l'on vient.
- Si l'on tombe sur une case ornée d'une vache, on double le nombre de cases à franchir, autrement dit, on avance une nouvelle fois du même nombre de cases. Si l'on tombe de nouveau sur une vache, on avance encore du même nombre de cases.
- En fin de parcours, le nombre indiqué par le dé doit correspondre exactement à celui des cases qu'il reste à franchir pour atteindre la case 39. Le nombre éventuel de points excédents contraint le joueur à parcourir autant de cases que de points en sens inverse à partir de la case 39. Si l'on tombe sur une vache, on continue sur sa lancée en reculant encore du même nombre de case.

Ken je ganzenbord?

Goed, dit is nog veel leuker!

- Elke speler gooit om beurt met de dobbelsteen en zet zijn pion evenveel vakjes vooruit.
- Er mogen nooit twee pionnen op hetzelfde vakje staan. Als je terechtkomt op een vakje waar al iemand staat, dan moet je terugkeren naar het vakje van waar je komt.
- Als je terechtkomt op een vakje met een koe, mag je nog eens evenveel vakjes vooruitgaan. Sta je opnieuw op een vakje met een koe, dan zet je nog eens evenveel stappen vooruit.
- Op het einde moet het cijfer op de dobbelsteen precies overeenkomen met het aantal vakjes dat overblijft tot aan vakje 39. Als het cijfer op de dobbelsteen groter is, moet de speler het resterende aantal vakjes terugkeren. Als je op een koe terechtkomt, moet je nog eens evenveel vakjes terug.

## Les cases spéciales

### Les cases spéciales

5

#### LE PONT / DE BRUG:

Lorsque tu tombes sur la case 5, tu voles directement à la case 12.

Als je op vakje 5 terechtkomt, mag je rechtstreeks door naar vakje 12.

26

#### L'HÔTELLERIE / HET HOTEL:

Qu'il fait bon y rester, passe donc un tour ! Si un autre joueur tombe dans l'hôtellerie au cours du même tour, les joueurs échangent leurs places.

Het is hier zo goed, je slaat een beurt over! Als een andere speler hier tijdens dezelfde ronde terechtkomt, wisselen de spelers van plaats.

15

31

#### LES DÉS / DE DOBBELSTENEN:

Lorsque tu tombes sur les dés, rejoue !

Als je op de dobbelstenen terechtkomt, mag je nog eens gooien!

29

#### LA PRISON / DE GEVANGENIS:

Tu restes sur la case pendant 3 tours, sauf si un autre joueur y tombe à son tour. Tu donnes alors ta place à celui qui vient te délivrer.

Blijf 3 beurten op dit vakje staan, behalve als een andere speler hier eerder terechtkomt. Sta dan je plaats af aan de speler die je komt bevrijden.

18

#### LE PUIT / DE PUT:

Lorsque tu tombes dans le puits, tu passes 2 tours à moins qu'un autre joueur y tombe avant, te sauve et t'envoie à la case qu'il vient de quitter.

Als je in de put verzeild raakt, moet je 2 beurten overslaan, behalve als een andere speler er eerder in terechtkomt, je redt en je doorstuurt naar het vakje vanwaar hij komt.

35

#### LA MORT / DE DOOD:

Le joueur retourne au départ et recommence la partie. De speler keert terug naar start en herbegint.

23

#### LE LABYRINTHE / HET LABYRINT:

On s'y perd... Rends-toi à la case 30.

Je bent verdwaald ... ga naar vakje 30.

Si un joueur tombe sur une case occupée par un autre joueur, les deux échangent leurs places.

Als een speler terechtkomt op een vakje waar al een andere speler staat, verwisselen ze van plaats.

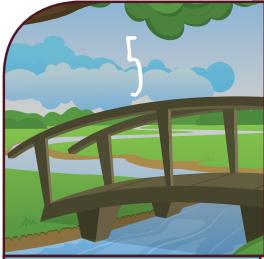

6

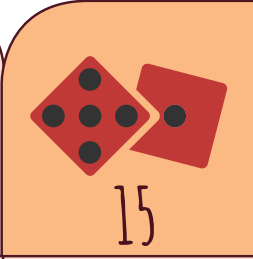

16

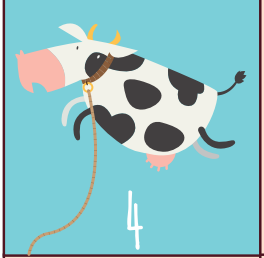

7

14

17

3

8

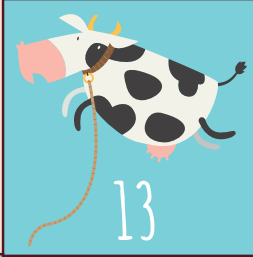

2

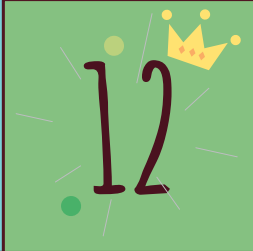

1

10

11

20

DÉPART

25

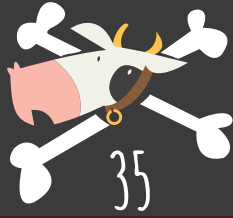

24

27

34

37



28

33

38

22



39

21

30



ARRIVÉE

CONDROZ-  
FAMENNE,  
LA DESTINATION  
FAMILLE.

  
Maison du Tourisme Condroz Famenne

CONDROZ-  
FAMENNE,  
DE GEZINSBE-  
STEMMING.

**ASSESSÉ • CINEY • GESVES • HAMOIS  
HAVELANGE • OHEY • SOMME-LEUZE**

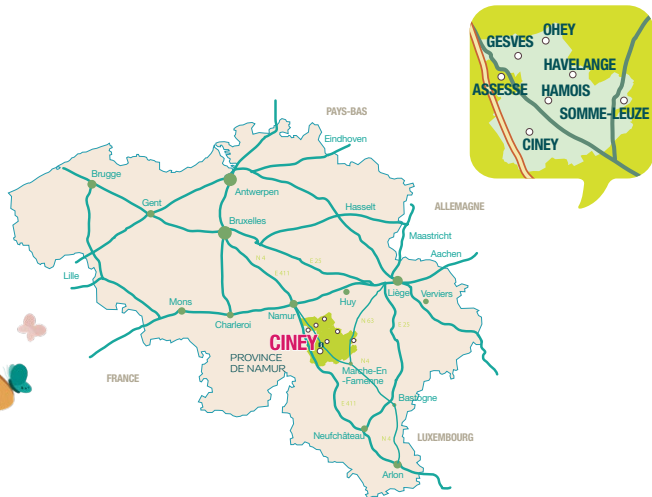

Place Monseu, 23 – 5590 CINEY  
Tél. : +32(0)86/40.19.22  
info@valleesdessaveurs.be



Avec le soutien du Commissariat général au Tourisme. Fonds européen agricole pour le développement rural: "l'Europe investit dans les zones rurales".

[www.mesaventures.be](http://www.mesaventures.be)

[www.valleesdessaveurs.be](http://www.valleesdessaveurs.be)